

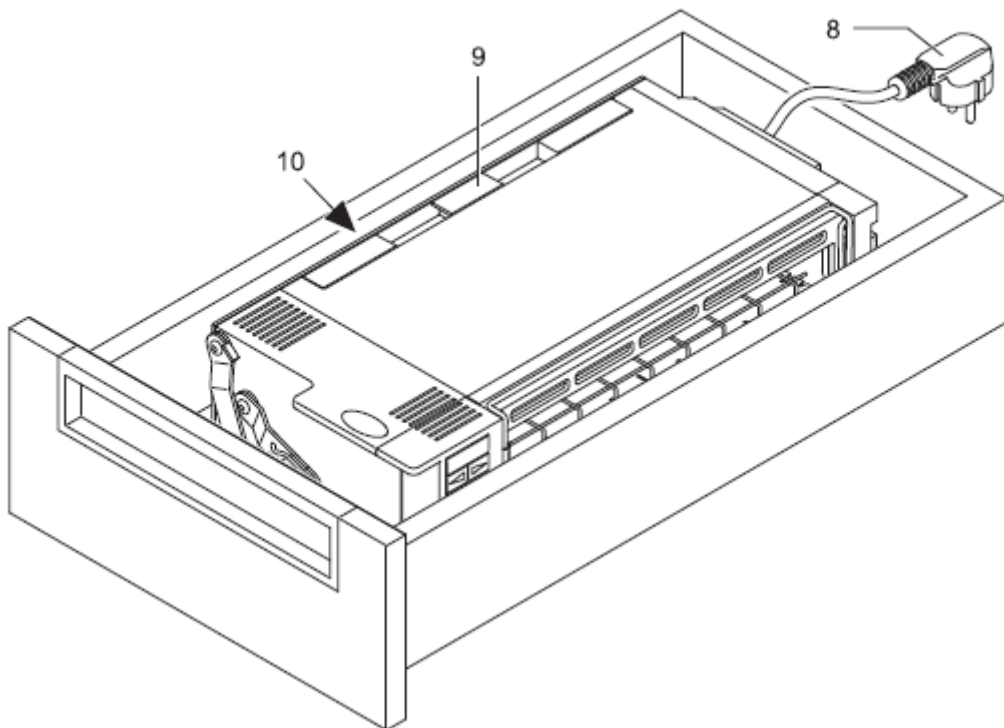

## Einbau-Toaster ET 10

### Gebrauchs- und Montageanleitung

- en** Operating and assembly instructions
- fr** Notice d'utilisation et de montage
- it** Istruzioni per l'utilizzo e il montaggio
- es** Instrucciones de montaje y de uso
- nl** Gebruiks- en montageaanwijzing
- no** Bruksanvisning og monteringsveiledning
- cs** Návod k montáži a obsluze
- hu** Használati és összeszerelési útmutató
- pl** Instrukcja obsługi i montażu
- sk** Návod na použitie a montáž
- sl** Navodila za uporabo in vgradnjo
- ru** Руководство по эксплуатации и инструкция по сборке

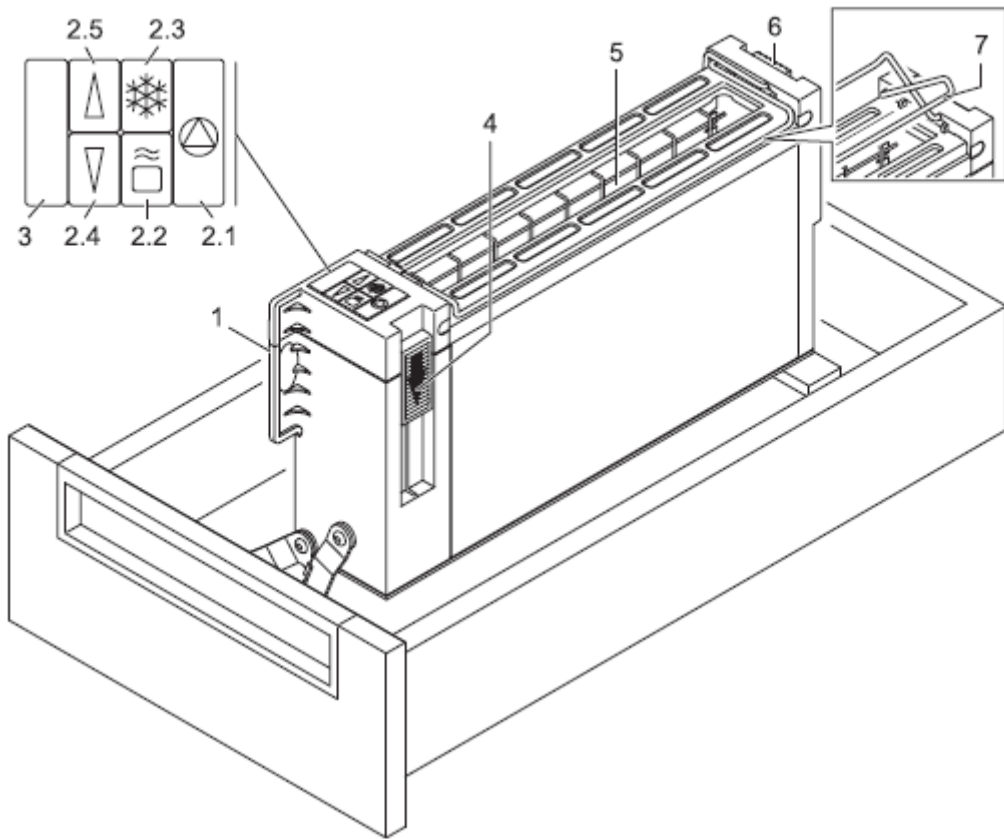

	de	en	fr
1	Griff	Handle	Poignée
2	Funktionstasten	Function buttons	Touches de fonction
2.1	Stopp-Taste	Stop button	Touche Arrêt
2.2	Aufwärm-Taste	Reheat button	Touche Réchauffage
2.3	Auftau-Taste	Defrost button	Touche Décongélation
2.4	Röstgradeinstellung: Röstgrad verringern	Toasting degree setting: Reduce toasting degree	Réglage du thermostat : diminution de la température
2.5	Röstgradeinstellung: Röstgrad erhöhen	Toasting degree setting: Increase toasting degree	Réglage du thermostat : augmentation de la température
3	LED-Anzeige	LED display	Voyants DEL
4	Einschaltchieber mit Nachhebefunktion	ON switch with manual lifting function	Touche de mise en marche avec extra élévation
5	Röstschacht	Toasting slot	Fente
6	Ausklappschieber für Brötchenauflage	Slide bar for collapsible bread and roll rack	Taquet à déplier pour le support viennoiserie
7	Brötchenauflage	Bread and roll rack	Support viennoiserie
8	Netzkabel	Mains cable	Câble secteur
9	Krümelfach	Crumb tray	Tiroir ramasse miettes
10	Typenschild	Type label	Plaque signalétique
	it	es	
1	Impugnatura	Asa	
2	Pulsanti di funzionamento	Teclas de función	
2.1	Pulsante stop	Tecla Stop	
2.2	Pulsante di riscaldamento	Tecla Recalentamiento	
2.3	Pulsante di scongelamento	Tecla Descongelación	
2.4	Impostazione del grado di tostatura: riduzione del grado di tostatura	Botón de ajuste: Bajar el nivel de tostado	
2.5	Impostazione del grado di tostatura: aumento grado di tostatura	Botón de ajuste: Subir el nivel de tostado	
3	Indicatore LED	Indicador LED	
4	Interruttore di accensione con funzione sollevamento	Palanca de mando con función de extra elevación	
5	Vano di tostatura	Ranura de tueste	
6	Leva per minigriglia per scaldare il pane	Botón de mando del soporte de calentamiento	
7	Minigriglia per scaldare il pane	Soporte de calentamiento	
8	Cavo elettrico	Cable de red	
9	Raccoglibriciole	Bandeja recogemigas	
10	Targhetta	Placa de identificación	
	nl	no	
1	Greep	Håndtak	
2	Functietoetsen	Funksjonstaster	
2.1	Stoptoets	Stopptast	
2.2	Opwarmtoets	Oppvarmingstast	
2.3	Ontdooitoets	Opptiningstast	
2.4	Instelling roostergraad: roostergraad verlagen	Innstilling for bruningsgrad: Senke bruningsgraden	
2.5	Instelling roostergraad: roostergraad verhogen	Innstilling for bruningsgrad: Øke bruningsgraden	
3	LED-indicatie	LED-panel	
4	Inschakelschuif met ophefffunctie	Startspak med løtfeunksjon	
5	Roosterschacht	Ristespalte	
6	Uitklapschuif voor broodjesrekje	Uttrekkbart stativ til rundstykkeholder	
7	Broodjesrekje	Rundstykkeholder	
8	Netsnoer	Ledning	
9	Kruimellade	Smuleskuff	
10	Typeplaatje	Merkeskilt	

	cs	hu	pl
1	Držadlo	Fogantyú	Uchwyt
2	Funkční tlačítka	Funkciógombok	Przyciski funkcyjne
2.1	Tlačítko Stop	Leállítás gomb	Przycisk stop
2.2	Tlačítko ohřívání	Újramelegítés gomb	Przycisk podgrzewania
2.3	Tlačítko rozmrazování	Kiolvasztás gomb	Przycisk rozmrażania
2.4	Nastavení stupně opékání Menší stupeň opékání	Pirítási fokozat beállítása: Pirítási fokozat csökkentése	Ustawianie stopnia opiekania: Zmniejszanie stopnia opiekania
2.5	Nastavení stupně opékání Větší stupeň opékání	Pirítási fokozat beállítása: Pirítási fokozat növelése	Ustawianie stopnia opiekania: Zwiększanie stopnia opiekania
3	Ukazatel	LED-kijelző	Wyświetlacz LED
4	Vypínač s funkcí zvedání	Bekapcsolócsúszka utánemelés funkcióval	Suwak włączający z funkcją pochylenia
5	Opékací prostor	Sütőtér	Szczelina opiekania
6	Jezdec podpěry na pečivo	Zsemlemelegítő feltét kipattintó csúszkája	Suwak do rozkładania rusztu do bułek
7	Podpěra na pečivo	Zsemlemelegítő feltét	Ruszt do bułek
8	Síťový kabel	Hálózati kábel	Przewód sieciowy
9	Přihrádka na drobký	Morzsatálca	Tacka na okruchy
10	Výrobní štítek	Típusjelzés	Tabliczka znamionowa

	sk	sl	ru
1	Držiak	Ročaj	Ручка
2	Tlačidlá funkcií	Funkcijske tipke	Функциональные клавиши
2.1	Tlačidlo stop	Tipka STOP	Клавиша остановки
2.2	Tlačidlo ohrevania	Tipka za pogrevanje	Клавиша подогрева
2.3	Tlačidlo rozmrazovania	Tipka za odtajanje	Клавиша размораживания
2.4	Nastavenie stupňa opекания: zníženie stupňa opекания	Nastavitev moči pečenja: znižanje moči pečenja	Установка температуры обжарки: уменьшение температуры обжарки
2.5	Nastavenie stupňa opекания: zvýšenie stupňa opекания	Nastavitev moči pečenja: zvišanje moči pečenja	Установка температуры обжарки: увеличение температуры обжарки
3	LED ukazovateľ	Indikator	Светодиодный индикатор
4	Spúšťacia s páčka s funkciou zdvíhania	Vklopno stikalo s funkcijo dviga	Включающая заслонка с функцией последующего разделения
5	Opекания štrbina	Reža	Обжарочная камера
6	Vysúvač nástavca na žemle	Stikalo za dvig držala	Раскрывающаяся заслонка для противня для булочек
7	Nástavec na žemle	Držalo	Противень для булочек
8	Sieťový kábel	Napajalni kabel	Сетевой шнур
9	Tácka na omrvinky	Predalček za drobtine	Поддон для крошек
10	Typový štítok	Tipka ploščica	Маркировка

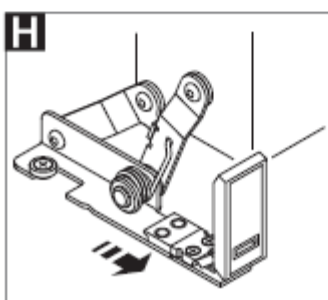
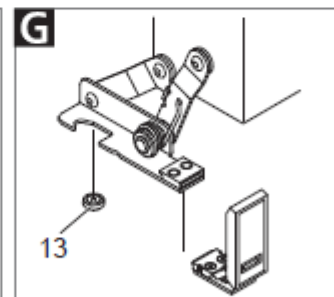
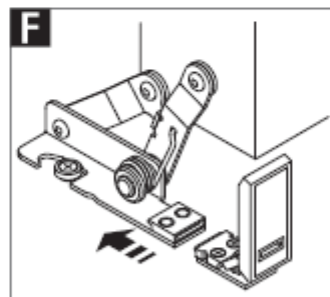
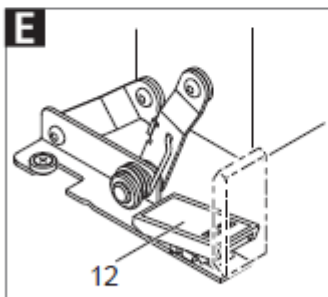
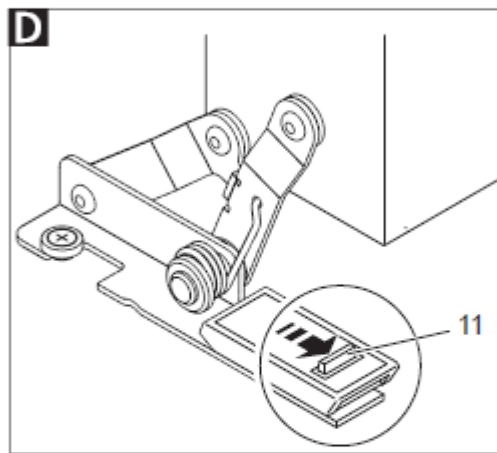
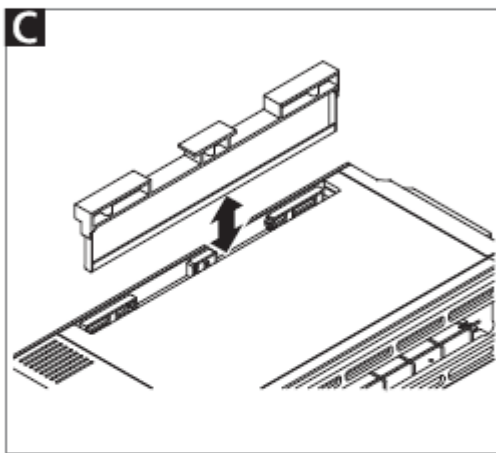
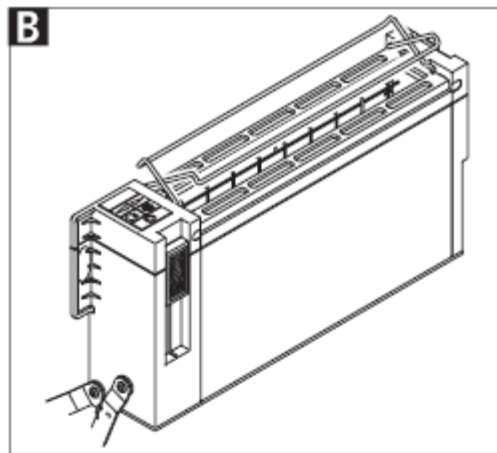
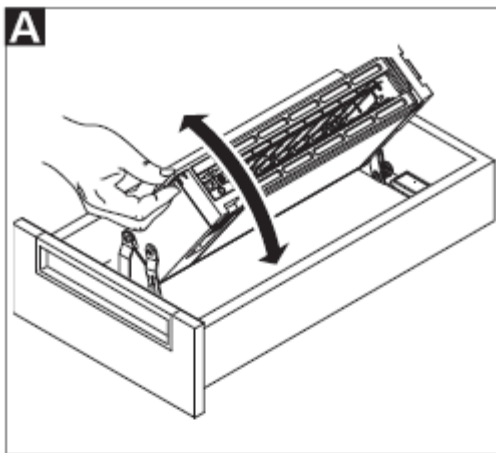

**I**

**ritterwerk** Made in Germany  
 Industriestraße 13 82194 Gröbenzell  
 Typ: 62X.XXX ET 10 FD: XXX  
 230-240V~ 50/60Hz 900W - 950W

**M**

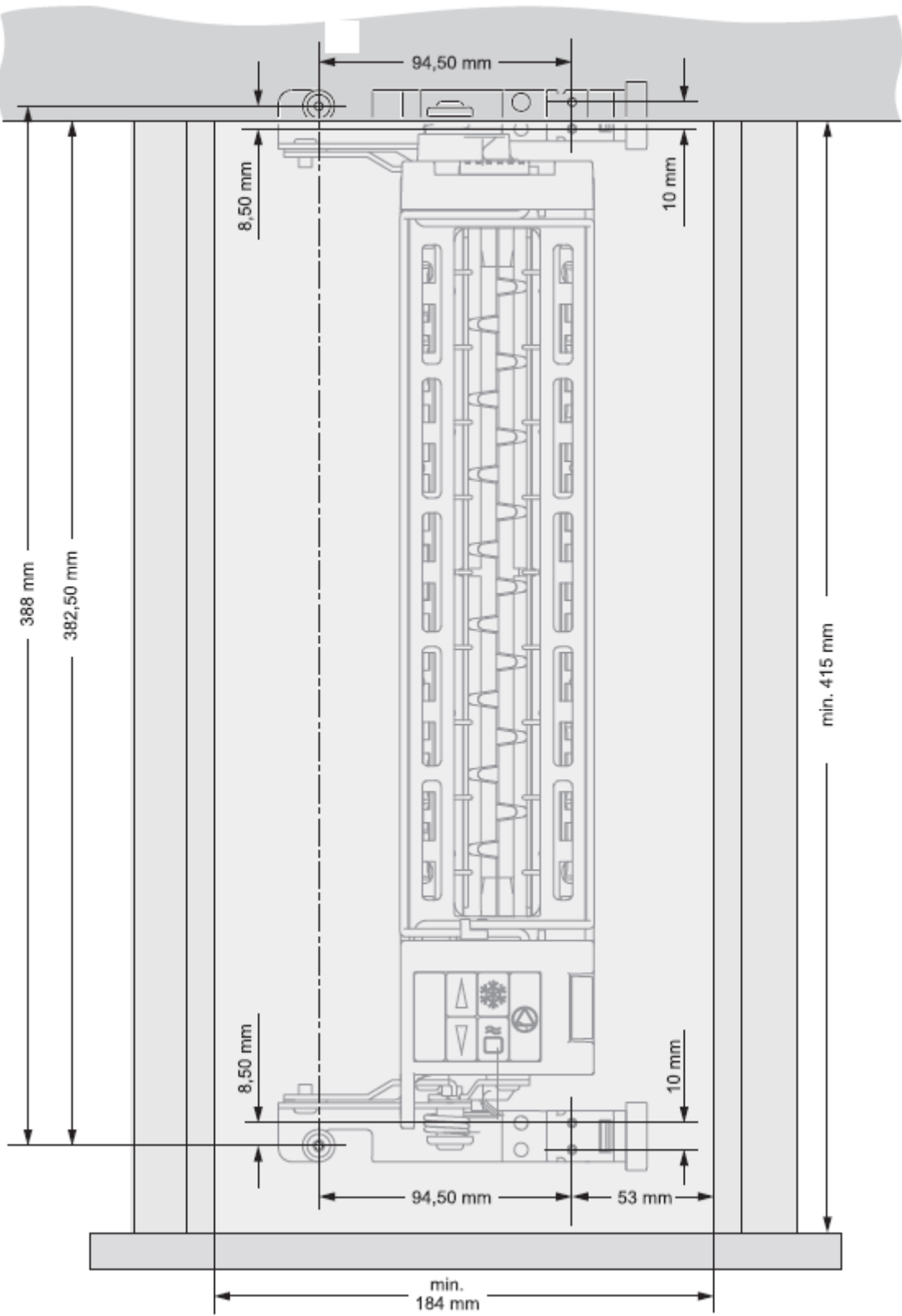

## NÁVOD K OBSLUZE

Odklopte přední a zadní obálku s obrázky.

Před uvedením přístroje do provozu si podrobně přečtěte tento návod. Návod k obsluze uschovejte a předejte jej dalšímu uživateli spolu s přístrojem.

### POUŽITÍ V SOULADU S URČENÍM

Opékač je určen výhradně k opékání toastového chleba, krájeného chleba a housek pro domácí potřebu v množství odpovídajícím domácnosti. Použití v rozporu s určením nebo nesprávná obsluha mohou vést k závažným zraněním nebo k poškození přístroje. V takovém případě jsou vyloučeny veškeré nároky na případné plnění ze záruky.

### VŠEOBECNÉ BEZPEČNOSTNÍ PŘEDPISY

Abyste zabránili poranění osob nebo poškození přístroje, bezpodmínečně dodržujte následující bezpečnostní pokyny:

- Přístroj je určen jen pro použití v domácnosti a nikoli pro živnostenské podnikání.
- Osoby (včetně dětí), které v důsledku svých fyzických, smyslových nebo duševních schopností nebo jejich nezkušenosti nebo neznalosti nejsou schopny přístroj obsluhovat, nesmějí tento přístroj používat bez dozoru nebo pokynů odpovědné osoby.
- Přístroj umístěte a ukládejte tak, aby k němu neměly přístup děti. Po každém použití přístroj sklopte a zasuňte zásuvku.
- Dohlížejte na děti, aby si s přístrojem nehrály.
- Během provozu nenechávejte přístroj bez dozoru.
- S přístrojem pracujte teprve tehdy, až je odborně nainstalován.
- Přístroj musí instalovat odborný pracovník. Společnost ritterwerk nenese zodpovědnost za následky nepředpovědné nebo chybné montáže!
- Při poškození součástí přístroj ihned vyřadte z provozu. Kompletní přístroj odešlete do zákaznického servisu ritter.
- Přístroj nesmíte provozovat přes spínací hodiny nebo dálkové spínání.

### Nebezpečí úrazu elektrickým proudem

- Přístroj připojujte výhradně ke vhodnému zdroji střídavého napětí 230 až 240 V.
- Při poruchách provozu, před každým čištěním a před delší nečinností přístroje vždy vytáhněte síťovou vidlici ze zásuvky. Přitom tahejte za vidlici a nikoli za kabel.
- Přístroj nikdy neponořujte do vody. Přístroj nikdy nevystavujte dešti nebo jinému působení vlhkosti. Pokud by přístroj přece jen někdy spadl do vody, vytáhněte nejprve síťovou vidlici ze zásuvky a teprve potom vytahujte přístroj z vody. Předtím, než přístroj opět uvedete do provozu, jej nechejte přezkoušet v autorizovaném servisu.
- Přístroj neberte do vlhkých rukou. Nepoužívejte jej, jestliže je mokrý nebo vlhký, nebo když stojíte na mokré podlaze. Přístroj nepoužívejte venku.

- Pokud je poškozen síťový kabel, musí být vyměněn výrobcem, jeho zákaznickým servisem nebo příslušně kvalifikovanými osobami, aby nedošlo k ohrožení.
- Topné dráty jsou při provozu napájeny napětím 230 až 240 V. Proto do opékače nikdy nevkládejte kovové předměty.

### Nebezpečí popálení

Čerstvě opečené pečivo může být velmi teplé. Vyjměte ho až po mírném zchladnutí.

### Nebezpečí požáru

Pečivo je hořlavé. Proto nelze zcela vyloučit vzplanutí pečiva při opékání. Proto dodržujte následující pokyny:

- Opékač neprovazujte v blízkosti nebo pod hořlavými materiály, například záclonami.
- Během provozu opékače v žádném případě nezakryvejte opékačský prostor.
- Neopékejte suché pečivo jako je Knäckebrot nebo sušenky.
- Neopékejte namazané pečivo.
- Nikdy nepokládejte housky přímo na opékačský prostor. K tomuto účelu používejte vyklopenou podpěru na pečivo.
- Po každém použití nechejte opékač nejméně 30 sekund ochladit.
- Po každém použití opékače vyprázdněte přihrádku na drobky.

## POPIS FUNKCÍ

Vestavný opékač ET 10 lze namontovat do všech normovaných zásuvek o minimální šířce korpusu 30 cm. Po namontování lze opékač jediným pohybem ruky zvednout a připravit k provozu.

Opékač má automatické centrování opékaného materiálu.

### Opékání toastů

Touto funkcí můžete opékat pečivo na požadovaný stupeň opéčení.

### Ohřívání

Touto funkcí můžete ohřívát již opečené, ale již zchladlé pečivo. Ohřívání trvá přibližně 30 sekund.

### Rozmrazování

Touto funkcí můžete v jediném kroku rozmrazit a na nastavený stupeň opéct zmrazené krajíce pečiva.

### Rozpékání

Na integrované podpěře můžete rozpékat pečivo na opékači.

### Doplňkové funkce

- Funkce automatického centrování opékaného materiálu automaticky umístí pečivo do středu opékacího prostoru.
- Chcete-li z opékacího prostoru vyjmout malé kousky opékaného pečiva, posuňte vypínač (4) nahoru (funkce zvedání).
- Při sklopení do vodorovné polohy se opékač automaticky vypne.

## UKAZATEL LED

Ukazatel LED informuje o aktivní funkci:

### Opékání toastů

Při zahájení opékání svítí počet kontrolky odpovídající nastavenému stupni opékání. Opékání lze nastavit na devět stupňů.

S postupem opékání jednotlivé kontrolky zhasínají, takže můžete odhadnout zbývající dobu opékání.

### Ohřívání

Kontrolky se postupně rozsvěcují a zhasnou po ukončení ohřívání.

### Rozmrazování

Během rozmrazování bliká počet kontrolky odpovídající nastavenému stupni opékání. Zhasnou po dokončení rozmrazování a opékání.

### Rozpékání

Při zahájení rozpékání svítí počet kontrolky odpovídající nastavenému stupni opékání. S postupem rozpékání jednotlivé kontrolky zhasínají, takže můžete odhadnout zbývající dobu.

## UVEDENÍ DO PROVOZU

### Příprava

- Před prvním uvedením do provozu nechte přístroj odborným pracovníkem nainstalovat do vhodné zásuvky.
- Než se přístroj dostane do styku s potravinami, očistěte jej (viz ČIŠTĚNÍ).
- Zapojte napájecí kabel (8) do zásuvky připravené ve skřínce.

#### Informace:

*Zásuvku smí instalovat pouze odborník a zásuvka musí být volně přístupná.*

- Spustte tři cykly opékání bez pečiva (viz POUŽÍVÁNÍ). Během této činnosti zajistěte dostatečný přívod vzduchu (například otevřením okna).

## POUŽÍVÁNÍ

### Příprava

- Vytáhněte zásuvku s opékačem až po zarážku.

**A** Uchopte opékač za držadlo (1) a vyklopte ho do svislé polohy.

- Zkontrolujte, zda je zasunuta přihrádka na drobky (9).

### Nastavení stupně opékání

- Stisknutím tlačítka Stop (2.1) zobrazte na ukazateli (3) poslední použitý stupeň opékání.
- Podle potřeby nastavte příslušnými tlačítky (2.4/2.5) požadovaný stupeň opékání.

Opékač je nastaven tak, aby byl běžný toastový chléb při středním stupni opečen do zlatova.

Opečení do zlatova optimálně zdůrazňuje chuť pečiva. Výsledek opékání se může lišit podle typu a stavu pečiva. Stupeň opékání zůstane nastaven i při odpojení od sítě.

#### Upozornění:

Příliš opečený chléb může být zdraví škodlivý.

#### Informace:

*Po zahájení opékání již nelze stupeň opékání změnit.*

### Opékání toastů

- Vložte chléb do opékacího prostoru (5).
- Zatlačte vypínač (4) dolů, až v spodní poloze zaklapne.

Začíná opékání.

Po uplynutí nastavené doby bude opékání ukončeno a pečivo zvednuto k odebrání.

**Ohřívání**

- Vložte chléb určený k ohřívání do opékacího prostoru (5).
- Stiskněte tlačítko ohřívání (2.2).
- Zatlačte vypínač (4) dolů, až v spodní poloze zaklapne. Po přibližně 30 sekundách bude ohřívání ukončeno. Pečivo bude zvednuto k odebrání.

**Rozmrazování**

- Vložte rozmrazované pečivo do opékacího prostoru (5).
- Stiskněte tlačítko rozmrazování (2.2).
- Zatlačte vypínač (4) dolů, až v spodní poloze zaklapne. Přístroj zahájí rozmrazování a opékání. Pečivo bude po rozmrazení opečeno na odpovídající stupeň. Po uplynutí nastavené doby bude opékání automaticky ukončeno a pečivo zvednuto k odebrání.

**Rozpékání**

Zatlačte jezdec podpěry na pečivo (6) doleva, až zaklapne na místo.

**B** Vznikne plocha na uložení pečiva.

- Položte rozpékané pečivo na podpěru.
- Zatlačte vypínač (4) dolů, až v spodní poloze zaklapne.

**POZOR, nebezpečí popálení:**

Podpěra na pečivo může být velmi horká. Proto podpěru zaklapněte zpět - zatlačte jezdec doprava až do zaklapnutí na místo.

**Přerušení akce**

- Chcete-li probíhající akci přerušit, stiskněte tlačítko Stop (2.1).

**ZABLOKOVANÉ PEČIVO**

Pokud je pečivo v opékacím prostoru zablokováno, opékač se automaticky vypne.

- Vytáhněte zástrčku ze zásuvky.
- Opatrně zkuste pečivo uvolnit a vyjmout (například pomocí dřívka).

**VYPRÁZDNĚNÍ PŘIHRÁDKY NA DROBKY**

Přihrádku na drobků čistěte nejlépe po každém použití, aby nedocházelo ke zuhelnatění nebo zapékání drobků (viz část „Čištění opékače“ v kapitole ČIŠTĚNÍ).

*Informace:*

*Přihrádku na drobků můžete vyjmout při postaveném i položeném opékači.*

**ČIŠTĚNÍ**

Přístroj a zásuvku čistěte po každém použití, aby se neusazovaly rozkládající se zbytky.

**VAROVÁNÍ, nebezpečí úrazu elektrickým proudem:**

- Před čištěním vytáhněte zástrčku z elektrické zásuvky.
- Přístroj neponořujte do vody.

**POZOR, nebezpečí popálení:**

Před čištěním nechejte opékač vychladnout.

**Čištění opékače**

**C** Vytáhněte z přístroje přihrádku na drobků (9) a zlikvidujte její obsah.

- Přihrádku na drobků ručně umyjte a vysušte (nikoli v myčce na nádobí!).
- Vnější součásti přístroje oťřete vlhkou utěrkou.

**POZOR, nebezpečí poškození přístroje:**

- Nepoužívejte abrazivní prostředky, houbičky s drsným povrchem nebo tvrdé kartáče.
- Nikdy nečistěte vnitřek opékacího prostoru.

**Čištění zásuvky**

Vyjměte opékač ze zásuvky:

**D** Zatlačte na pojistku (11) ve směru šipky.

**E** Vyklopte úchyt (12) nahoru.

**F** Posuňte opékač ve směru šipky.

- Vyjměte opékač směrem nahoru.
- Podle pokynů výrobce kuchyňského nábytku vyčistěte zásuvku.

Vraťte opékač do zásuvky:

**C** Nasadte opékač na držáky (13) v zásuvce.

**H** Posuňte opékač ve směru šipky.

**E** Sklopte úchyt (12) dolů, dokud nezaklapne.

- Zapojte zástrčku do elektrické zásuvky.

### UKLÁDÁNÍ

**C** Vyprázdňte přihrádku na drobky (9).

**A** Uchopte opékač za držadlo (1) a sklopte ho do zásuvky, až do krajní polohy.

#### **POZOR, nebezpečí popálení:**

Povrch opékače může být velmi horký. Při sklápění proto uchopte opékač vždy za držadlo.

### LIKVIDACE



Tento výrobek po skončení životnosti nevyhazujte do domovního odpadu.

Musíte jej odevzdat do sběrného střediska pro recyklaci elektrických a elektronických přístrojů. Poukazuje na to symbol na výrobku, návodu k obsluze nebo balení.

Materiály jsou recyklovatelné v souladu s jejich označením. Zhodnocením materiálu nebo jiným způsobem zhodnocení starých přístrojů prostřednictvím recyklace přispějete významným způsobem k ochraně našeho životního prostředí.

U místní správy si zjistěte, kde je příslušné místní sběrné středisko odpadů.

### PŘEDPIS REACH

Viz [www.ritterwerk.de](http://www.ritterwerk.de)

### SERVIS, OPRAVY A NÁHRADNÍ DÍLY

V záležitostech servisu, oprav a obstarání náhradních dílů se obračejte na místní zákaznický servis!

Viz [www.ritterwerk.de](http://www.ritterwerk.de)

### TECHNICKÉ ÚDAJE

Tento přístroj vyhovuje následujícím směrnici a nařízením:

- 2004/108/ES
- 2006/95/ES
- 1935/2004/ES

Přístroj vyhovuje předpisům CE.

Napětí: 230 až 240 V~

Příkon:  
900 až 950 W

Třída ochrany: 1

### ZÁRUKA

Na tento přístroj ritter poskytujeme 2letou záruku výrobce, počítanou od datumu koupě a dle ustanovení záručních směrnic EU. V záručním případě a v případě potřeby opravy zašlete přístroj do servisní opravny zásadně podle země určení!