

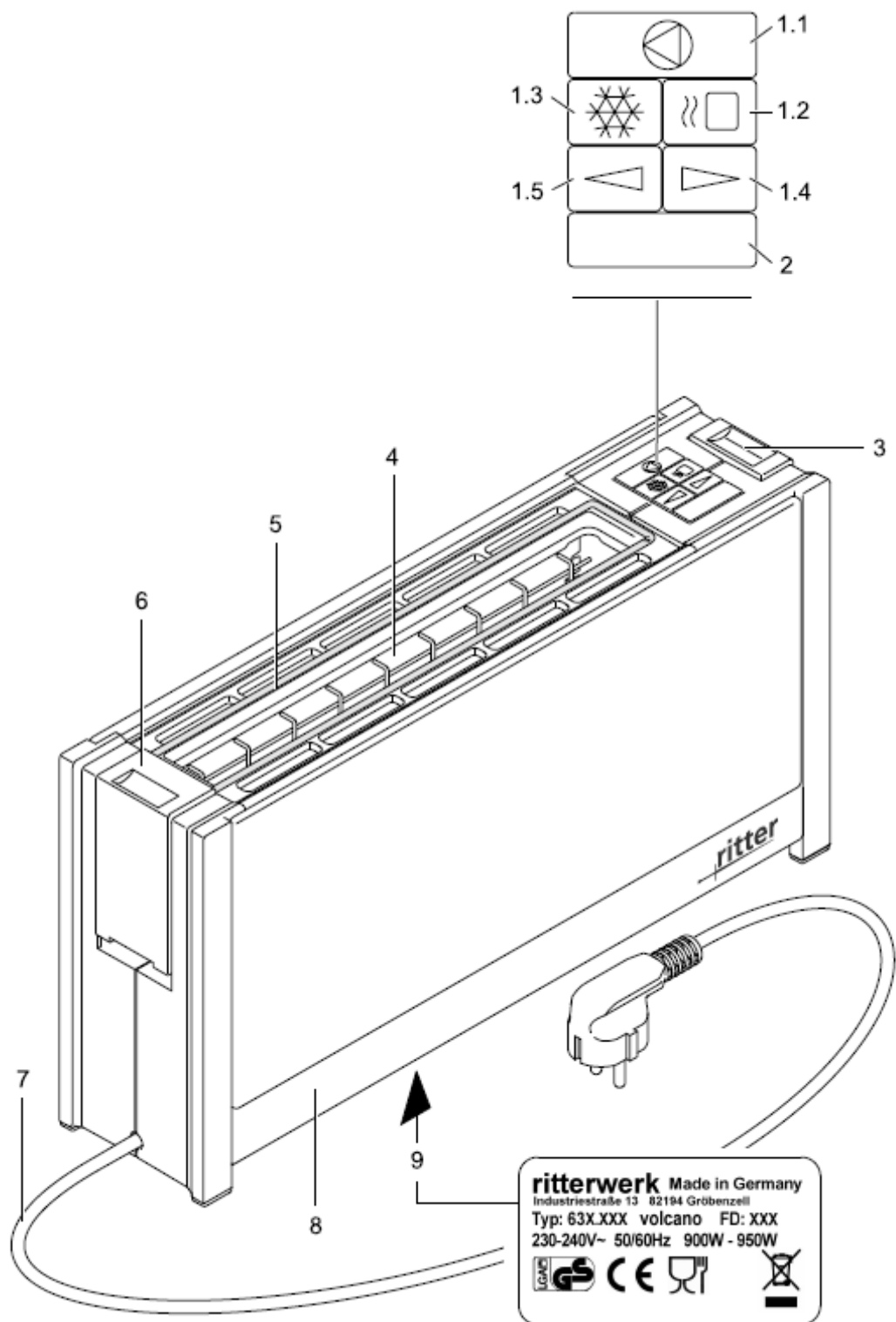

Toaster volcano 3 volcano 5

Gebrauchsanleitung

- en Operating instructions
- fr Notice d'utilisation
- it Istruzioni per l'utilizzo
- es Instrucciones de uso
- nl Gebruiksaanwijzing
- no Bruksanvisning
- cs Návod k obsluze
- hu Használati utasítás
- pl Instrukcja obsługi
- sk Návod na použitie
- sl Navodilo za uporabo
- ru Руководство по использованию



	de	en	fr
1	Funktionstasten	Function buttons	Touches de fonction
1.1	Stopp-Taste	Stop button	Touche Arrêt
1.2	Aufwärm-Taste	Reheat button	Touche Réchauffage
1.3	Auftau-Taste	Defrost button	Touche Décongélation
1.4	Röstgradeinstellung: Röstgrad verringern	Toasting degree setting: Reduce toasting degree	Réglage du thermostat : diminution de la température
1.5	Röstgradeinstellung: Röstgrad erhöhen	Toasting degree setting: Increase toasting degree	Réglage du thermostat : augmentation de la température
2	LED-Anzeige	LED display	Voyants DEL
3	Einschaltsschieber mit Nachhebefunktion	ON switch with manual lifting function	Touche de mise en marche avec extra élévation
4	Röstschaft	Toasting slot	Fente
5	Brötchenauflage	Bread and roll rack	Support viennoiserie
6	Ausklappschieber für Brötchenauflage	Slide bar for collapsible bread and roll rack	Taquet à déplier pour le support viennoiserie
7	Netzkabel	Mains cable	Câble secteur
8	Krümelfach	Crumb tray	Tiroir ramasse miettes
9	Typenschild	Type label	Plaque signalétique

	it	es
1	Pulsanti di funzionamento	Teclas de función
1.1	Pulsante stop	Tecla Stop
1.2	Pulsante di ritostatura	Tecla Recalentamiento
1.3	Pulsante di scongelamento	Tecla Descongelación
1.4	Impostazione del grado di tostatura: riduzione del grado di tostatura	Botón de ajuste: Bajar el nivel de tostado
1.5	Impostazione del grado di tostatura: aumento grado di tostatura	Botón de ajuste: Subir el nivel de tostado
2	Indicatore LED	Indicador LED
3	Interruttore di accensione con funzione sollevamento	Palanca de mando con función de extra elevación
4	Vano di tostatura	Ranura de tueste
5	Minigriglia per scaldare il pane	Soporte de calentamiento
6	Leva per minigriglia per scaldare il pane	Botón de mando del soporte de calentamiento
7	Cavo elettrico	Cable de red
8	Raccoglibriciole	Bandeja recogemigas
9	Targhetta	Placa de identificación

	nl	no
1	Functietoetsen	Funksjonstaster
1.1	Stoptoets	Stopptast
1.2	Opwarmtoets	Oppvarmingstast
1.3	Ontdooitoets	Opptiningstast
1.4	Instelling roostergraad: roostergraad verlagen	Innstilling for bruningsgrad: Senke bruningsgraden
1.5	Instelling roostergraad: roostergraad verhogen	Innstilling for bruningsgrad: Øke bruningsgraden
2	LED-indicatie	LED-panel
3	Inschakelschuif met opheffunctie	Startspak med løftefunksjon
4	Roosterschacht	Ristespalte
5	Broodjesrekje	Rundstykkeholder
6	Uitklapschuif voor broodjesrekje	Uttrekkbart stativ til rundstykkeholder
7	Netsnoer	Ledning
8	Kruimellade	Smuleskuff
9	Typeplaatje	Merkeskilt

	cs	hu	pl
1	Funkční tlačítka	Funkciógombok	Przyciski funkcyjne
1.1	Tlačítko Stop	Leállítás gomb	Przycisk stop
1.2	Tlačítko ohřívání	Újramelegítés gomb	Przycisk podgrzewania
1.3	Tlačítko rozmrazování	Kiolvasztás gomb	Przycisk rozmrażania
1.4	Nastavení stupně opékání Menší stupeň opékání	Pirítási fokozat beállítása: Pirítási fokozat csökkentése	Ustawianie stopnia opiekania: Zmniejszanie stopnia opiekania
1.5	Nastavení stupně opékání Větší stupeň opékání	Pirítási fokozat beállítása: Pirítási fokozat növelése	Ustawianie stopnia opiekania: Zwiększanie stopnia opiekania
2	Ukazatel	LED-kijelző	Wyświetlacz LED
3	Vypínač s funkcí zvedání	Bekapcsolócsúszka utánemelés funkcióval	Suwak włączający z funkcją pochylenia
4	Opékačí prostor	Sütőtér	Szczelina opiekania
5	Podpěra na pečivo	Zsemlemelegítő feltét	Ruszt do bułek
6	Jezdec podpěry na pečivo	Zsemlemelegítő feltét kipattintó csúszkája	Suwak do rozkładania rusztu do bułek
7	Síťový kabel	Hálózati kábel	Przewód sieciowy
8	Příhrádka na drobký	Morzsatálca	Tacka na okruchy
9	Výrobní štítek	Típusjelzés	Tabliczka znamionowa

	sk	sl	ru
1	Tlačidlá funkcií	Funkcijske tipke	Функциональные клавиши
1.1	Tlačidlo stop	Tipka STOP	Клавиша остановки
1.2	Tlačidlo ohrevania	Tipka za pogrevanje	Клавиша подогрева
1.3	Tlačidlo rozmrazovania	Tipka za odtajanje	Клавиша размораживания
1.4	Nastavenie stupňa opekania: zníženie stupňa opekania	Nastavitev moči pečenja: znižanje moči pečenja	Установка температуры обжарки: уменьшение температуры обжарки
1.5	Nastavenie stupňa opekania: zvýšenie stupňa opekania	Nastavitev moči pečenja: zvišanje moči pečenja	Установка температуры обжарки: увеличение температуры обжарки
2	LED ukazovateľ	Indikator	Светодиодный индикатор
3	Spúšťač s páčka s funkciou zdvíhania	Vklopno stikalo s funkcijo dviga	Включающая заслонка с функцией последующего разделения
4	Opékacia štrbina	Reža	Обжарочная камера
5	Nástavec na žemle	Držalo	Противень для булочек
6	Vysúvač nástavca na žemle	Stikalo za dvig držala	Раскрывающаяся заслонка для противня для булочек
7	Sieťový kábel	Napajalni kabel	Сетевой шнур
8	Tácka na omrvinky	Predalček za drobtine	Поддон для крошек
9	Typový štítok	Tipka ploščica	Маркировка

Odklopte přední a zadní obálku s obrázky.

Před uvedením přístroje do provozu si podrobně přečtěte tento návod k opékači. Návod k obsluze uschovejte a předejte jej dalšímu uživateli spolu s opékačem.

POUŽITÍ V SOULADU S URČENÍM

Opékač je určen výhradně k opékání toastového chleba, krájeného chleba a housek pro domácí potřebu v množství odpovídajícím domácnosti.

Použití v rozporu s určením nebo nesprávná obsluha mohou vést k závažným zraněním nebo k poškození opékače. V takovém případě jsou vyloučeny veškeré nároky na případné plnění ze záruky.

VŠEOBECNÉ BEZPEČNOSTNÍ PŘEDPISY

Abyste zabránili poranění osob nebo poškození opékače, bezpodmínečně dodržujte následující bezpečnostní pokyny:

- Opékač je určen jen pro použití v domácnosti, nikoli pro živnostenské podnikání.
- Osoby (včetně dětí), které v důsledku svých fyzických, smyslových nebo duševních schopností nebo nezkušenosti či neznalosti nejsou schopny opékač obsluhovat, jej nesmějí používat bez dozoru nebo pokynů odpovědné osoby.
- Dohlížejte na děti, abyste zajistili, že si s opékačem nebudou hrát.
- Během provozu nenechávejte opékač bez dozoru.
- S opékačem pracujte teprve tehdy, když je bezpečně umístěn.
- Při poškození součástí přístroj ihned vyřadte

z provozu. Kompletní přístroj odešlete do zákaznického servisu ritter.

- Opékač nesmíte provozovat přes spínací hodiny nebo dálkové spínání.

Nebezpečí úrazu elektrickým proudem

- Opékač připojujte výhradně ke vhodnému zdroji střídavého napětí 230 až 240 V.
- Při poruchách provozu, před každým čištěním a před delší nečinností opékače vždy vytáhněte síťovou zástrčku ze zásuvky. Tahejte při tom za vidlici, nikoli za kabel.
- Opékač nikdy neponořujte do vody. Opékač nikdy nevystavujte dešti nebo jinému působení vlhkosti. Pokud by opékač přece jen spadl do vody, vytáhněte nejprve síťovou vidlici ze zásuvky a teprve potom vytahujte opékač z vody. Předtím, než opékač opět uvedete do provozu, jej nechejte přezkoušet v autorizovaném servisu.
- Opékač neberte do vlhkých rukou. Nepoužívejte jej, jestliže je mokrá nebo vlhká, nebo když stojíte na mokré podlaze. Opékač nepoužívejte venku.
- Pokud je poškozen síťový kabel, musí být vyměněn výrobcem, jeho zákaznickým servisem nebo příslušně kvalifikovanými osobami, aby nedošlo k ohrožení.
- Topné dráty jsou při provozu napájeny napětím 230 až 240 V. Proto do opékače nikdy nevkládejte kovové předměty.

Nebezpečí popálení

- Během provozu může být teplota nechráněných povrchů vysoká. Před čištěním a podobnými činnostmi nechejte opékač vychladnout.

- Čerstvě opečené pečivo může být velmi teplé. Vyjímajte je až po mírném zchladnutí.

Nebezpečí požáru

Pečivo je hořlavé. Proto nelze zcela vyloučit vzplanutí pečiva při opékání. Proto dodržujte následující pokyny:

- Opékač neprovodíte v blízkosti nebo pod hořlavými materiály, například záclonami.
- Během provozu opékače v žádném případě nezakryjte opékač prostor.
- Neopékejte suché pečivo jako je Knäckebröt nebo sušenky.
- Neopékejte namazané pečivo.
- Nikdy nepokládejte housky přímo na opékač prostor. K tomuto účelu použijte vykloupenou podpěru na pečivo.
- Po každém použití nechejte opékač nejméně 30 sekund ochladit.
- Po každém použití opékače vyprázdněte přihrádku na drobky.

POPIS FUNKCÍ

Opékač má automatické centrování opékaného materiálu.

Opékání toastů

Touto funkcí můžete opékat pečivo na požadovaný stupeň opečení.

Ohřívání

Touto funkcí můžete ohřívát opečené, ale již zchladlé pečivo. Ohřívání trvá přibližně 30 sekund.

Rozmrazování

Touto funkcí můžete v jediném kroku rozmrazit a na nastavený stupeň opéct zmrazené krajice pečiva.

Rozpékání

Na integrované podpěře můžete rozpékat pečivo na opékači.

Doplňkové funkce

- Funkce automatického centrování opékaného materiálu automaticky umístí pečivo do středu opékacího prostoru.
- Chcete-li z opékacího prostoru vyjmout malé kousky opékaného pečiva, posuňte vypínač (3) nahoru (funkce zvedání).

UKAZATEL LED

Ukazatel LED informuje o aktivní funkci:

Opékání toastů

Při zahájení opékání svítí počet kontrolky odpovídající nastavenému stupni opékání. Opékání lze nastavit na devět stupňů.

S postupem opékání jednotlivé kontrolky zhasínají, takže můžete odhadnout zbývající dobu opékání.

Ohřívání

Kontrolky se postupně rozsvěcují a zhasnou po ukončení ohřívání.

Rozmrazování

Během rozmrazování bliká počet kontrolky odpovídající nastavenému stupni opékání. Zhasnou po dokončení rozmrazování a opékání.

Rozpékání

Při zahájení rozpékání svítí počet kontrolky odpovídající nastavenému stupni opékání. S postupem rozpékání jednotlivé kontrolky zhasínají, takže můžete odhadnout zbývající dobu.

UVEDENÍ DO PROVOZU**Příprava**

- Než se opékač dostane do styku s potravinami, očistěte jej (viz ČISTĚNÍ).
- Opékač postavte na rovnou, neklouzavou plochu v bezprostřední blízkosti síťové zásuvky.
- Zapojte napájecí kabel (7) do zásuvky.
- Spusťte tři cykly opékání bez pečiva (viz POUŽÍVÁNÍ). Během této činnosti zajistěte dostatečný přívod vzduchu (například otevřením okna).

POUŽÍVÁNÍ**Příprava**

- Zkontrolujte, zda je zasunuta přihrádka na drobky (8).

Nastavení stupně opékání

- Stisknutím tlačítka Stop (1.1) zobrazte na ukazateli (2) poslední použitý stupeň opékání.
- Podle potřeby nastavte příslušnými tlačítky (1.4/1.5) požadovaný stupeň opékání.

Opékač je nastaven tak, aby byl běžný toastový chléb při středním stupni opečen do zlatova. Opečení do zlatova optimálně zdůrazňuje chuť pečiva. Výsledek opékání se může lišit podle typu a stavu pečiva. Stupeň opékání zůstane nastaven i při odpojení od sítě.

Upozornění:

Příliš opečený chléb může být zdraví škodlivý.

Informace:

Po zahájení opékání již nelze stupeň opékání změnit.

Opékání toastů

- Vložte rozmrazované pečivo do opékacího prostoru (4).
- Zatlačte vypínač (3) dolů, až v spodní poloze zaklapne. Začíná opékání.

Po uplynutí nastavené doby bude opékání ukončeno a pečivo zvednuto k odebrání.

Ohřívání

- Vložte chléb určený k ohřívání do opékacího prostoru (4).
- Stiskněte tlačítko ohřívání (1.2).

- Zatlačte vypínač (3) dolů, až v spodní poloze zaklapne.

Po přibližně 30 sekundách bude ohřívání ukončeno. Pečivo bude zvednuto k odebrání.

Rozmrazování

- Vložte rozmrazované pečivo do opékacího prostoru (4).
- Stiskněte tlačítko rozmrazování (1.3).
- Zatlačte vypínač (3) dolů, až v spodní poloze zaklapne.

Přístroj zahájí rozmrazování a opékání. Pečivo bude po rozmrazení opečeno na odpovídající stupeň.

Po uplynutí nastavené doby bude opékání automaticky ukončeno a pečivo zvednuto k odebrání.

Rozpékání

- Vyklopte podpěru na pečivo (5).
- Položte rozpékané pečivo na podpěru.
- Zatlačte vypínač (3) dolů, až v spodní poloze zaklapne.

POZOR, nebezpečí popálení:

Podpěra na pečivo může být velmi horká. Při sklápění nebo vyklápění proto podpěru na pečivo (5) vždy uchopujte pouze za jezdce podpěry (6).

Přerušení akce

- Chcete-li probíhající akci přerušit, stiskněte tlačítko Stop (1.1).

ZABLOKOVANÉ PEČIVO

Pokud je pečivo v opékacím prostoru zablokováno, opékač se automaticky vypne.

- Vytáhněte zástrčku ze zásuvky.
- Opatrně zkuste pečivo uvolnit a vyjmout (například pomocí dřívka).

VYPRÁZDNĚNÍ PŘIHRÁDKY NA DROBKY

Přihrádku na drobký (8) čistěte nejlépe po každém použití, aby nedocházelo ke zuhelnatění nebo zapékání drobků (viz ČIŠTĚNÍ).

ČIŠTĚNÍ

Opékač čistěte po každém použití, aby se v něm neusazovaly rozkládající se zbytky.



VAROVÁNÍ, nebezpečí úrazu elektrickým proudem:

- Před čištěním vytáhněte zástrčku z elektrické zásuvky.
- Opékač neponořujte do vody.

POZOR, nebezpečí popálení:

Před čištěním nechejte opékač vychladnout.

- Vytáhněte z přístroje přihrádku na drobký (8) a zlikvidujte její obsah.
- Přihrádku na drobký ručně umyjte a vysušte (nikoli v myčce na nádobí!).
- Vnější součásti přístroje otřete vlhkou utěrkou.

POZOR, nebezpečí poškození opékače:

- Nepoužívejte abrazivní prostředky, houbičky s drsným povrchem nebo tvrdé kartáče.
- Nikdy nečistěte vnitřek opékacího prostoru.

LIKVIDACE



Tento výrobek po skončení životnosti nevyhazujte do domovního odpadu.

Musíte jej odevzdat do sběrného střediska pro recyklaci elektrických a elektronických přístrojů. Poukazuje na to symbol na výrobku, návodu k obsluze nebo balení.

Materiály jsou recyklovatelné v souladu s jejich označením. Zhodnocením materiálu nebo jiným způsobem zhodnocení starých přístrojů prostřednictvím recyklace přispějete významným způsobem k ochraně našeho životního prostředí.

U místní správy si zjistěte, kde je příslušné místní sběrné středisko odpadů.

PŘEDPIS REACH

Viz www.ritterwerk.de

SERVIS, OPRAVY A NÁHRADNÍ DÍLY

V záležitostech servisu, oprav a obstarání náhradních dílů se obračejte na místní zákaznický servis!

Viz www.ritterwerk.de

TECHNICKÉ ÚDAJE

Tento přístroj vyhovuje následujícím směricím a nařízením:

- 2004/108/ES
- 2006/95/ES
- 1935/2004/ES

Přístroj vyhovuje předpisům CE.

Napětí: 230 až 240 V~

Příkon: 900 až 950 W

Třída ochrany: 1

ZÁRUKA

Na tento přístroj ritter poskytujeme 2letou záruku výrobce, počítanou od datu koupě a dle ustanovení záručních směrnic EU. V záručním případě a v případě potřeby opravy zašlete přístroj do servisní opravny zásadně podle země určení!